

MADE BY MONDOLFO FERRO

# AQUILA AS 946

TI

26"



Démonte-pneus super automatique  
pour roues de voiture, racing et transport léger

*Superautomatische Reifenmontiermaschine  
für Pkw-, Rennwagen- und Leichttransporterreifen*



automotive service equipment

# AQUILA AS 946

TI

L'AS 946 est un **démonte-pneus super automatique** pour roues de voitures, racing et véhicules légers comprises entre 10" et 26" (griffe de l'extérieur) et 14" de largeur maximum. Très solide, il est particulièrement indiqué pour un usage intensif. La grande qualité de ses composants et les tests d'essai rigoureux auxquels il a été soumis en font une machine très fiable au coût d'entretien réduit.

L'AS 946 est équipé en série d'un **étau à double vitesse** de rotation (6,5-15 t/mn) et d'un dispositif de gonflage tubeless. Il est aussi possible de monter le bras latéral Super RM New qui facilite considérablement le montage et le démontage des pneus particulièrement durs, y compris les "Run Flat" ainsi que les roues "Pax System" (avec support interne), grâce à un accessoire spécial.

**AS 946** ist eine **superautomatische Reifenmontiermaschine** für Räder von Pkws, Rennwagen und Kleinlastwagen mit einem Durchmesser von 10" bis 26" (Einspannen von außen) und einer Breite bis 14". Sie ist solide und robust und besonders für den intensiven Einsatz geeignet. Die hohe Qualität der Bauteile und die strengen Endprüfungen machen diese Maschine extrem zuverlässig und reduzieren die Wartungskosten auf ein Minimum.

AS 946 ist serienmäßig mit einem **Spanntisch mit doppelter** Drehgeschwindigkeit (6,5-15 Umdr./Min.) und Befüllvorrichtung für schlauchlose Reifen ausgerüstet. Außerdem kann der Seitenarm Super RM New installiert werden, um die Montage und Demontage von besonders harten und anspruchsvollen Reifen einschließlich "Runflat-Reifen" und mit Hilfe eines eigenen Zubehörs auch von Rädern mit "Pax-System" (mit internem Stützring) zu erleichtern.

Ce démonte-pneu est aussi équipé en série d'un **moto inverseur à deux vitesses** de rotation permettant d'obtenir un couple d'exercice élevé, tout en maintenant l'absorption énergétique au minimum, y compris au régime maximum.

Die Maschine ist serienmäßig mit dem System **Motorinverter mit doppelter** Drehgeschwindigkeit ausgestattet, mit dem ein hoher Arbeitsdrehmoment erreicht werden und die Energieaufnahme auch bei Höchstgeschwindigkeit immer auf ein Minimum reduziert werden kann.



## 1. BRAS DÉTALONNEUR / ABRÜCKARM

Le bras détalonneur permet une ouverture jusqu'à **410 mm**, et il est équipé d'un régulateur de course pour éliminer la possibilité d'écrasement du pneu. Le détalonneur est actionné par un vérin pneumatique à double effet entièrement réalisé en **acier inox** qui développe une puissance de **15500 N** sur la palette.

Der Abdrückarm kann bis auf **410 mm** geöffnet werden und verfügt über einen Hubregler, der ein eventuelles Quetschen des Reifens verhindert. Der Abdrücker wird von einem Pneumatikzylinder mit doppeltem Effekt, der vollkommen aus **Edelstahl** gefertigt ist und eine Kraft von **15500 N** auf die Schaufel ausübt, betätigt.

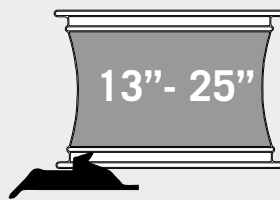
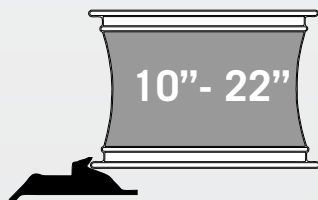

## 2. AUTOCENTREUR / SPANNTELLER

L'autocentreur de l'AS 946 est issu d'une nouvelle conception avec un mécanisme étudié pour garantir de hautes performances dans le temps. **Malgré l'ampleur de la plage de travail (10"-28")**, les dimensions du plateau de l'étau sont réduites et il prévoit deux positions de travail : la première de 10" à 25", la seconde de 14" à 28".

Der Spannteller der AS 946 wurde neu konzipiert und sein Mechanismus wurde entwickelt, um hohe Leistung auf lange Zeit zu gewährleisten. **Der Spanntisch hat trotz des breiten Einsatzbereichs (10"-28") kompakte Abmessungen und verfügt über zwei Arbeitspositionen: erste Stellung für 10"-25", zweite Stellung für 14"-28".**



# MONDOLFO FERRO

Accessoires recommandés Empfohlenes Zubehör



Available version



**A. 8-11100292 -> SL80 A**

Lève-roue / Radheber

**B. 8-11400051 -> AIRTRONIC 1**

Dispositif de gonflage électronique  
Elektronische Befüllvorrichtung

**C. 8-11100180 -> SUPER RM New**

Unité de puissance bras latéral multifonction  
Leistungseinheit seitlicher Multifunktionsarm

**D. 8-11100181 -> Kit RM2**

Bras mobile presse-talon  
Beweglicher Wulstrandruckerarm

**E. 8-11100183 -> Kit RM3**

Bras support disque / Scheibhalterarm

**F. 8-11100343 -> SRM 300 + 8-1110346 KIT CUSTOMIZE**

Pratique et fonctionnel Helper spécialement conçu pour rendre les opérations de montage et démontage plus rapides, précises et sûres.

Praktischer, funktioneller Helfer, der eigens dazu entworfen wurde, um die Montage- und Demontagevorgänge schneller, exakter und sicherer zu gestalten.

Pour de plus amples informations, consulter le catalogue des accessoires. / Für weitere Informationen bitte Bezug auf den Zubehörcatalog nehmen.

## Dotation Ausstattung

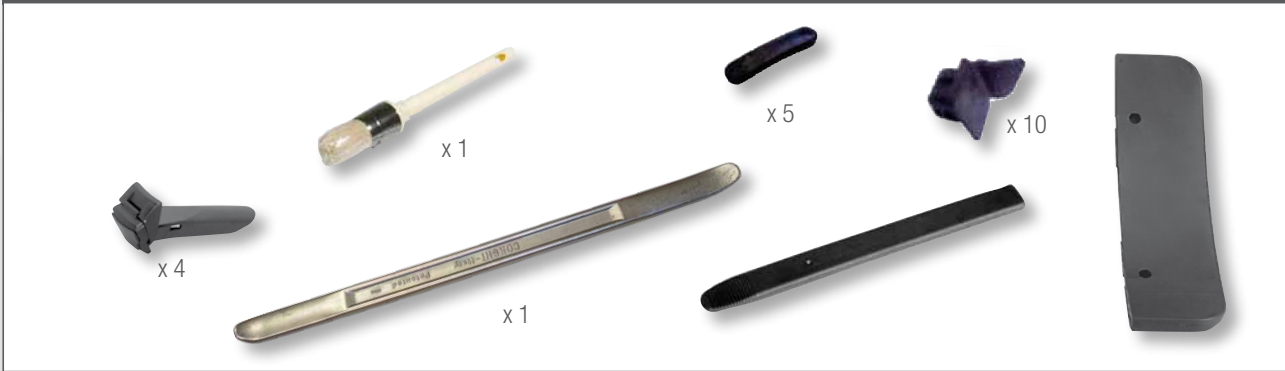

## Données techniques Technische Daten

<b>Mandrin à mâchoires</b>		<b>Selbstzentriervorrichtung</b>	
		<b>pos. 1</b>	<b>pos. 2</b>
Ouverture étau (griffe interne)	<i>Spannbereich (Einspannen von innen)</i>	<b>13" - 25"</b>	<b>17"-28"</b>
Ouverture étau (griffe externe)	<i>Spannbereich (Einspannen von außen)</i>	<b>10" - 22"</b>	<b>14" - 26"</b>
Pression de service	<i>Betriebsdruck</i>	<b>8 - 10 bar</b>	
Couple autocentreur	<i>Drehmoment am Spannteller</i>	<b>1200 Nm</b>	
Rotation de l'étau	<i>Drehgeschwindigkeit des Spanntisches</i>	<b>6 - 15 rpm</b>	
<b>Détalonneur</b>		<b>Abdrücker</b>	
Ouverture maximale potence détalonneur	<i>Max. Öffnung der Abdrückerschaufel</i>	<b>410 mm</b>	
Diamètre max du pneu	<i>Max. Reifendurchmesser</i>	<b>1060 mm (42")</b>	
Largeur maxi de la roue	<i>Max. Radbreite</i>	<b>14"</b>	
Force du détalonneur	<i>Abdrückkraft</i>	<b>15000 N</b>	
<b>Alimentation</b>		<b>Versorgung</b>	
Moteur électrique monophasé 2V	<i>Einphasenelektromotor 2V</i>	<b>200-230V 50/60Hz 0,75kW</b>	

## Dimensions Abmessungen

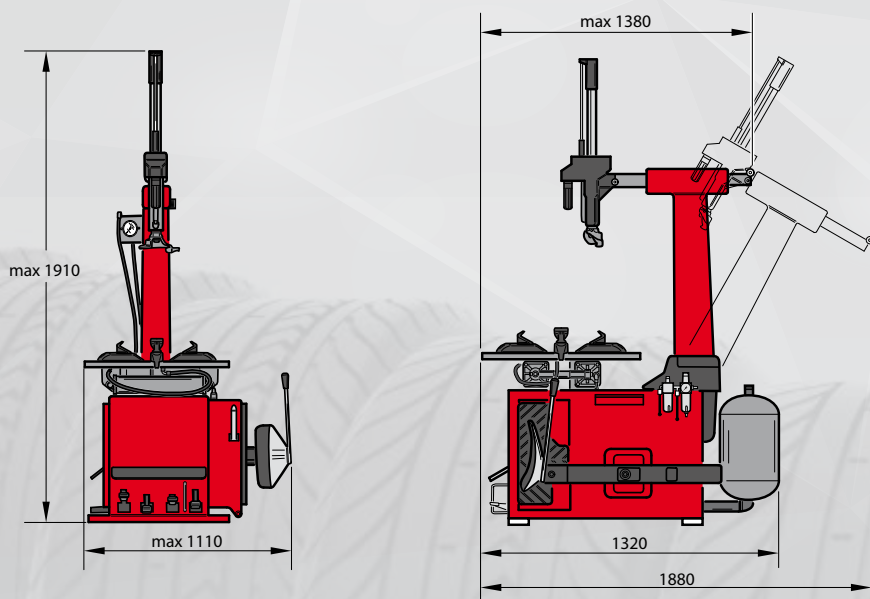

Poids **274 kg**  
Gewicht **288 kg TI**

Le fabricant se réserve le droit de modifier les caractéristiques du produit à tout moment et sans préavis. Die Firma behält es sich vor, die Eigenschaften der Produkte jederzeit zu ändern.  
by Marketing - Cod. DPMF000106D - FR - DE - 11/2019.