

MADE BY MONDOLFO FERRO

AQUILA AS 946

TI

26"



**Smontagomme super automatico
per ruote vettura, racing e trasporto leggero**

***Super-automatic tyre changer
for car, racing and van wheels***



automotive service equipment

AQUILA AS 946

TI

AS 946 è uno **smontagomme super automatico** per ruote vettura, racing e trasporto leggero di diametro compreso tra 10" e 26" (presa dall'esterno) e fino a 14" di larghezza. Solida e robusta, è particolarmente adatta per un uso intensivo, l'alta qualità della componentistica utilizzata ed i severi test di collaudo rendono la macchina estremamente affidabile e riducono al minimo i costi di manutenzione.

AS 946 è equipaggiata di serie con **morsa a doppia velocità** di rotazione (6,5-15 gpm) e dispositivo gonfiatubeless. Inoltre, è possibile installare il braccio laterale Super RM New per agevolare notevolmente le operazioni di montaggio e smontaggio dei pneumatici particolarmente duri ed impegnativi inclusi i "Run Flat" e, tramite apposito accessorio, anche le ruote "Pax System" (con supporto interno).

AS 946 is a **highly automated tyre changer** for passenger car, racing and light transport vehicle wheels measuring from 10" to 26" in diameter (gripped at outer rim) and up to 14" in width. Solid and sturdy, it is especially suitable for intensive use. Made with high quality components and subjected to severe testing, this is an extremely reliable machine with minimised maintenance costs.

The AS 946 is available on request with a **two-speed clamp** (6.5 - 15 rpm) and a tubeless tyre inflation device. Additionally, the machine may also be fitted with the Super RM New lateral arm, which significantly facilitates the mounting and demounting of particularly tough or challenging tyres (including Run Flat tyres) and, when used with the specific accessory, even "Pax System" wheels (with internal mount).

La macchina è equipaggiata di serie con sistema **motoinverter a doppia velocità** di rotazione che consente di ottenere un'elevata coppia d'esercizio mantenendo sempre al minimo l'assorbimento energetico, anche alla massima velocità.

The machine is equipped as standard with a **dual rotation speed inverter motor** system, for maximum possible torque and minimised power consumption, even at maximum operating speed.



1. BRACCIO STALLONATORE / BEAD BREAKER

Il braccio stallonatore consente un'apertura fino a **410 mm**, ed è dotato di regolatore di corsa per eliminare la possibilità di schiacciamento del pneumatico. Lo stallonatore è azionato da un cilindro pneumatico a doppio effetto interamente realizzato in **acciaio inox** che sviluppa una potenza di **15500 N** sulla pala.

The bead breaker arm allows an opening up to **410 mm**, and is fitted with a stroke regulator to eliminate the risk of crushing the tyre. The bead breaker is operated by a double-acting pneumatic cylinder made from **100% stainless steel**, generating a power of **15500 N** on the blade.

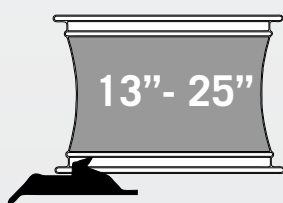
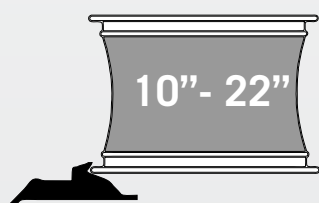

2. AUTOCENTRANTE / TURNTABLE

L'autocentrante è di nuova concezione con apposito meccanismo studiato per garantire alte prestazioni e affidabilità nel tempo. **Il piatto morsa, nonostante l'ampiezza del campo di lavoro (10"-28"), presenta dimensioni compatte ed è provvisto di due posizioni di lavoro: la prima da 10" a 25", la seconda da 14" a 28".**

The turntable is an all-new design and features a mechanism specifically developed to ensure years of superlative performance and reliability. **In spite of its broad working range (10"-28"), the turntable is compact and features two different operating positions: the first from 10" to 25" and the second from 14" to 28".**

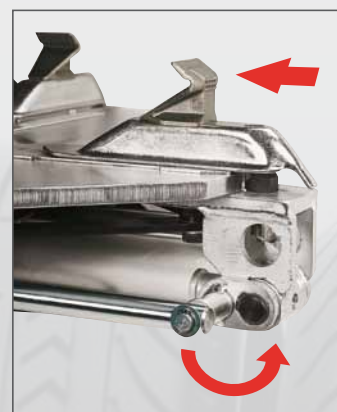
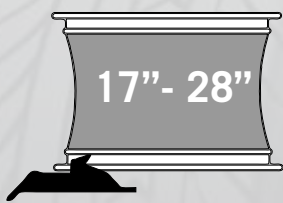

MONDOLFO FERRO

Accessori raccomandati Recommended accessories



Available version



**SUPER RM 2
EAGLE**



A. 8-11100292 -> SL80 A

Sollevatore ruota / Wheel lifter

B. 8-11400051 -> AIRTRONIC 1

Dispositivo di gonfiaggio elettronico
Electronic inflation device

C. 8-11100180 -> SUPER RM New

Unità di potenza braccio laterale multifunzione
Power unit multi-function

D. 8-11100181 -> Kit RM2

Braccio mobile premitallone
Mobile bead pressure device

E. 8-11100183 -> Kit RM3

Braccio supporto disco / Bead lifter

F. 8-11100343 -> SRM 300 + 8-1110346 KIT CUSTOMIZE

Comodo e funzionale Helper appositamente studiato per rendere le operazioni di montaggio e smontaggio più veloci precise e sicure.

It is practical and functional Helper device specifically designed to make mounting and demounting operations quicker, more precise and safer.

Per maggiori informazioni consultare il catalogo accessori / For more information, please consult the accessories catalogue

Dotazione Equipment

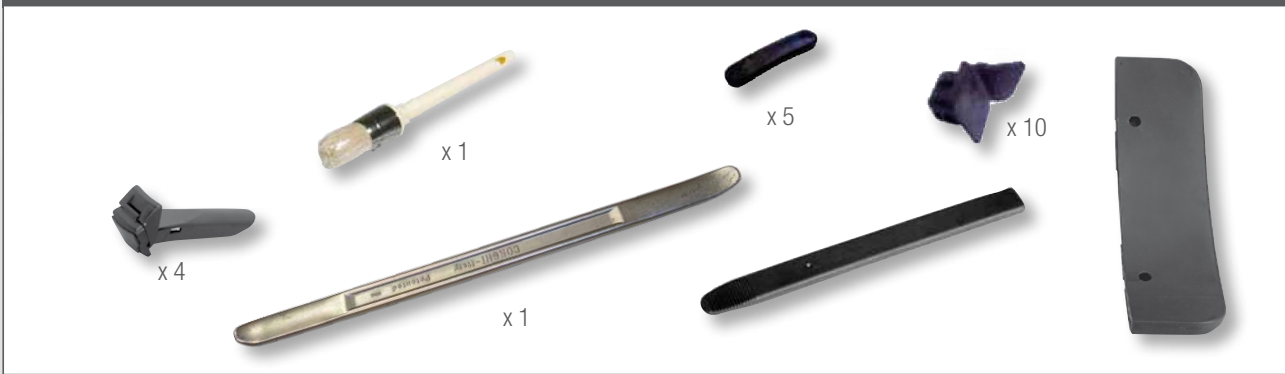

Dati tecnici Technical data

Autocentrante		Turntable	
		pos. 1	pos. 2
Apertura morsa (presa interna)	Clamp opening (gripped at inside rim)	13" - 25"	17"-28"
Apertura morsa (presa esterna)	Clamp opening (hold from outside rim)	10" - 22"	14" - 26"
Pressione di esercizio	Operating pressure	8 - 10 bar	
Coppia autocentrante	Turntable torque	1200 Nm	
Rotazione morsa	Clamp rotation	6 - 15 rpm	
Stallonatore		Bead breaker	
Apertura max. pala stallonatore	Max. opening of bead breaker blade	410 mm	
Max diametro del pneumatico	Max. tyre diameter	1060 mm (42")	
Max larghezza della ruota	Max. wheel width	14"	
Forza dello stallonatore	Bead breaker force	15000 N	
Alimentazione		Power supply	
Motore elettrico monofase 2V	Electrical single-phase 2V motor	200-230V 50/60Hz 0,75kW	

Dimensioni Dimensions

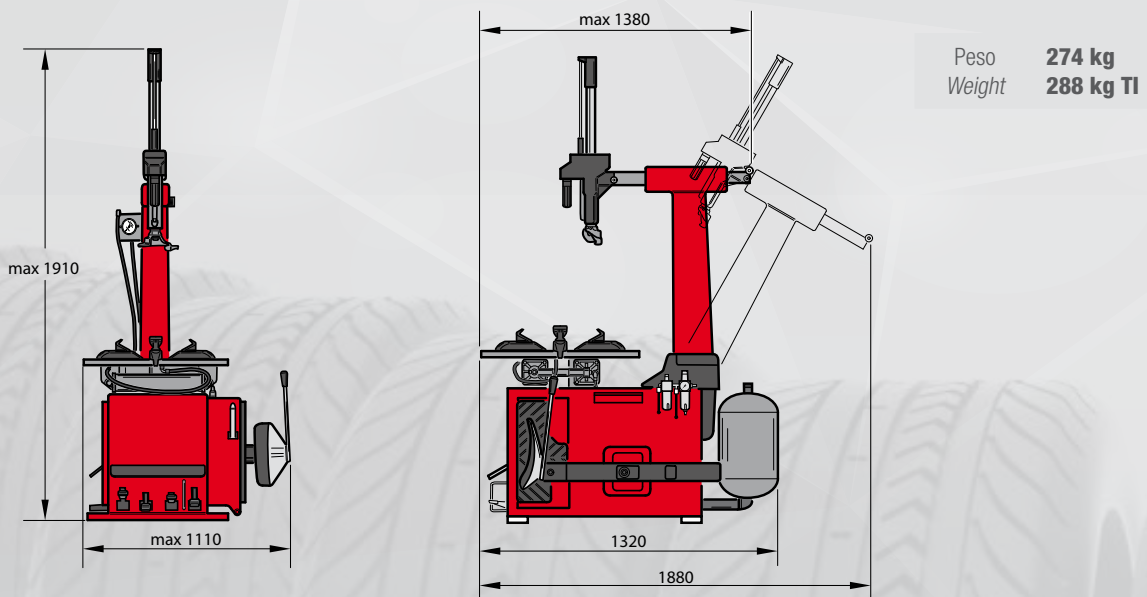

L'azienda si riserva di modificare le caratteristiche dei prodotti in qualsiasi momento. The company reserves the right to modify the technical specifications of its products at any time. by Marketing - Cod. DPMEF000105D - I - UK - 11/2019.