

MADE BY MONDOLFO FERRO

MT2330 - MT2350

EASY ALU



150 kg



automotive service equipment

MT2330 - MT2350

EASY ALU

Las equilibradoras electrónicas con rueda desmontada **MT2350** y **MT2330** se han realizado para responder a las necesidades del operador profesional, que trabaja sobre todo con ruedas de camiones y autobuses. Estas máquinas permiten en todo caso trabajar tranquilamente con ruedas de furgonetas, automóviles y vehículos todoterreno, utilizando los correspondientes programas y accesorios.

*As máquinas de equilibrar electrónicas com roda desmontada **MT2350** e **MT2330** foram concebidas para satisfazer as necessidades do operador profissional que actua principalmente sobre rodas de camião e autocarros. Isto também permite operar tranquilamente sobre rodas de furgões, veículos e todo terreno, utilizando os programas e acessórios adequados.*

El **elevador neumático integrado**, de serie en toda la gama de equilibradoras de camión Mondolfo Ferro, permite aplicar la llanta en la correspondiente brida de modo rápido y preciso, sin ninguna fatiga por parte del operador.

*O **elevador pneumático integrado**, de série em toda a gama de máquinas de equilibrar camião Mondolfo Ferro, permite aplicar a jante na flange adequada com rapidez e precisão, sem nenhum esforço por parte do operador.*



1. El **elevador neumático está integrado**, dispone de un sistema de mando ergonómico y permite trabajar sin fatiga con ruedas de hasta **150 kg**. El **freno neumático** desacelera la rueda al final de la medida y bloquea el eje para facilitar la colocación de los pesos de equilibrado.

*O **elevador pneumático é integrado**, dispõe de um sistema de comando ergonómico e permite trabalhar facilmente com rodas de até **150 kg**.*

*O **travão pneumático** desacelera a roda com a conclusão da medição e bloqueia o eixo para facilitar a fixação dos pesos de equilibragem.*

2. La **doble pantalla LCD** y el **teclado soft-touch** son intuitivos y fáciles de utilizar.

*O **duplo display LCD** e o **teclado soft-touch** são intuitivos e fáceis de usar.*



3. El **eje de 46 mm de diámetro** garantiza precisión y fiabilidad. Existen **programas de equilibrado dinámico, estático y ALU**.

Es posible elegir entre una amplia gama de accesorios para automóvil y camión para el centrado y el bloqueo de la rueda (bajo pedido).

*O **eixo com diâmetro de 46 mm** garante precisão e fiabilidade. Existem **programas de equilibragem dinâmica, estática e ALU**.*

É possível escolher entre uma vasta gama de acessórios de veículos e camiões para a centralização e o bloqueio da roda (a pedido).



MONDOLFO FERRO

MT2350

MOTOR

La equilibradora electrónica con pantalla digital **MT2350** es el **modelo profesional** de la gama de equilibradoras de ruedas de camión. La máquina está **motorizada**, es compacta, fácil de usar y fiable.

A máquina de equilibrar electrónica com display digital **MT2350** é o **modelo profissional** da gama das máquinas de equilibrar para rodas de camião. A máquina é **motorizada**, compacta, fácil de usar e confiável.

MT2330

MANUAL

La versión con **lanzamiento manual**, modelo **MT2330**, está especialmente adaptada al servicio móvil en carretera gracias a las reducidas dimensiones y a la posibilidad de **alimentación con 12V**.

A versão com **lançamento manual**, modelo **MT2330**, é particularmente adequada para o serviço móvel rodoviário graças ao seu pequeno tamanho e à possibilidade de alimentação a 12V.



Dotación Fornecedor



La manilla lateral y la rueda en la base permiten desplazar fácilmente la equilibradora y trabajar en más puestos de trabajo.

O punho lateral e a roda na base permitem deslocar facilmente a máquina de equilibrar e trabalhar sobre várias estações de trabalho.

Características Características

- ✓ Baja velocidad de equilibrado para reducir los tiempos de lanzamiento, limitar los riesgos causados por piezas en rotación y permitir un ahorro energético.
- ✓ Adquisición de los datos de desequilibrio a velocidad variable
- ✓ Visor digital **luminoso** con **doble pantalla**
- ✓ Teclado **simple e intuitivo**
- ✓ **Amplia elección de programas** para un uso simple e inmediato de la máquina
- ✓ La base está dotada de 3 ruedas, de las cuales una pivotante, que dan la máxima maniobrabilidad a la máquina y un fácil desplazamiento permitiendo al operador extraer la rueda que se debe equilibrar directamente del camión.
- ✓ *Baixa velocidade de balanceamento para reduzir os tempos de inicialização, limitar os riscos causados por órgãos em rotação e permitir a economia de energia elétrica. Aquisição dos dados de desbalanceamento de velocidade variável*
- ✓ *Visor digital luminoso **com display duplo***
- ✓ *Teclado **simples e intuitivo***
- ✓ ***Ampla escolha de programas** para o uso simples e imediato da máquina*
- ✓ *A base possui 3 rodas, uma das quais giratória, que tornam a máquina extremamente fácil de manusear e de deslocar permitindo que o operador extraia a roda a ser balanceada diretamente do caminhão.*

Datos técnicos Dados técnicos

Alimentación <i>Alimentação</i>	230 V /1 Ph/50 Hz 115 V /1 Ph/50 Hz
Potencia total <i>Potência total</i>	160 W (MT2350) 10 W (MT2330)
Diámetro del árbol <i>Diâmetro do eixo</i>	46 mm
Presión de alimentación neumática <i>Pressão de alimentação pneumática</i>	6 ÷ 15 bar
Nivel de ruido <i>Nível de ruído</i>	< 70 dB (A)
Peso máquina <i>Peso da máquina</i>	146 kg (MT2350) 133 kg (MT2330)
Campo de trabajo para ruedas de automóviles <i>Campo de trabalho para rodas de veículos :</i>	
Sensibilidad de lectura <i>Sensibilidade de leitura</i>	1 gr.
Valor máx. de desequilibrio calculado <i>Valor máximo de desequilíbrio calculado</i>	999 gr
Diámetro de la llanta <i>Diâmetro da jante</i>	8" ÷ 20"
Anchura de la llanta <i>Largura da jante</i>	1,5" ÷ 22"
Peso máx. rueda <i>Peso máximo da roda</i>	65 kg
Tiempo medio de medición <i>Tempo médio de medição</i>	6 s
Campo de trabajo para ruedas de camión <i>Campo de trabalho para rodas de camião:</i>	
Sensibilidad de lectura <i>Sensibilidade de leitura</i>	1 gr
Valor máx. de desequilibrio calculado <i>Valor máximo de desequilíbrio calculado</i>	1999 gr
Diámetro de la llanta <i>Diâmetro da jante</i>	12" ÷ 28"
Anchura de la llanta <i>Largura da jante</i>	4" ÷ 20"
Peso máx. rueda <i>Peso máximo da roda</i>	150 kg
Tiempo medio de medición <i>Tempo médio de medição</i>	16 s

Accesorios recomendados Acessórios recomendados



MT2330

GTM -> 802245933

Tuerca de fijación ruedas
Virola de fixação das rodas



MT2350

GTR -> 802443938

Tuerca rápida de fijación ruedas
Virola de fixação rápida das rodas

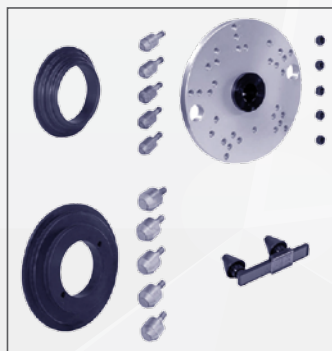

ART -> 802239637

Centraggio professionale per ruote camion
Professional centring accessory for truck wheels



ARU -> 802247782

Accesorio base de centrado para ruedas de automóvil
Acessório básico de centragem para rodas de veículos



KCT -> 802245159

Grupo de conos de centrado de ruedas de camiones
Grupo conos de centragem das rodas de camiões

Para más información, consultar el catálogo de accesorios completo.
Para maiores informações, consulte o catálogo de acessórios completo.

Dimensiones Dimensões

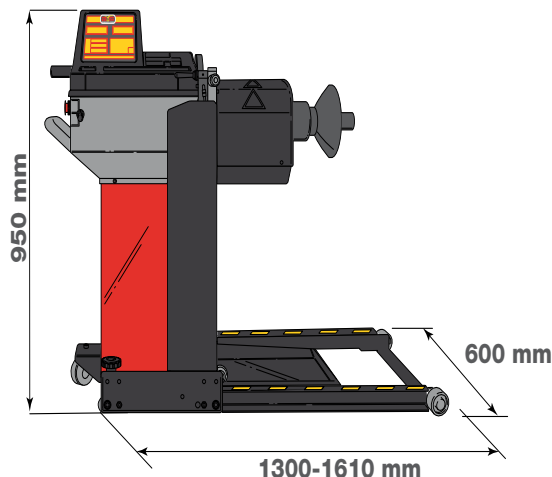

by Marketing - Cód. DPMF00183C - ES - PT - 03/2020.

La empresa se reserva el derecho de modificar las características de los productos en cualquier momento. A empresa reserva-se o direito de alterar as características dos produtos em qualquer momento.