

MADE BY MONDOLFO FERRO

TBE60



TERRA

14 - 60"



MONDOLFO FERRO è lieta di presentarvi il nuovissimo **TBE60 TERRA**.

Il **TBE60 TERRA** è uno smontagomme destinato al lavoro duro e gravoso. Vi risolverà ogni tipo di incognita e riuscirete a concludere, con brillantezza e senza fatica, ogni attività.

Sarà un piacere lavorare con il nuovo TBE60 TERRA!

MONDOLFO FERRO is pleased to present the brand new **TBE60 TERRA**.

The **TBE60 TERRA** is a tyre changer specifically designed for heavy duty use. It will help you resolve all kinds of problems, and will allow you to effortlessly complete any activity.

It'll be a pleasure to work with the new TBE60 TERRA!



automotive service equipment

In **MONDOLFO FERRO** conosciamo solo un modo per portare a termine i nostri progetti. Il **TBE60 TERRA** ne è la dimostrazione. **Rispetto della tradizione**, ma allo stesso tempo **evoluzione e miglioramento** continuo.

Utilizzandolo Vi troverete nelle migliori condizioni di lavoro possibili.

Da sempre il nome **TERRA** è un identificativo di **MONDOLFO FERRO** ed è sinonimo di **Grande Capacità e Affidabilità**.

Il nuovo **TBE60 TERRA** vuole esaltare tali qualità a tal punto da superarle! Una **grande forza** e una nuovissima **struttura solida** ne fanno il nuovo riferimento per le ruote più impegnative del **settore Agricolo, Deforestazione e Minerario**.

Sebbene sia ancora molto apprezzato il predecessore TBE56 Terra, troverete nel nuovo **TBE60 TERRA** il degno erede. Avrete a disposizione ancor più **vigore e potenza**, per superare qualsiasi complicazione. **Vi garantiamo il seguito della tradizione MONDOLFO FERRO**.

*At **MONDOLFO FERRO**, we only know one way to complete our projects. The **TBE60 TERRA** is a perfect example.*

Respect for tradition, combined with continuous development and improvement.

While using it, you'll find yourself enjoying the best possible working conditions.

*The name **TERRA** has always been synonymous with **MONDOLFO FERRO** - a byword for **great capacity and reliability**.*

*The new **TBE60 TERRA** aims to emphasise those qualities, and go even further! Outstanding force and a cutting edge solid structure make it today's reference for the most demanding wheels of the **agricultural, deforestation and mining sector**.*

*While its predecessor, the TBE56 Terra, is still widely acclaimed, you'll certainly find that the new **TBE60 TERRA** is a worthy heir. You'll have even more energy and power at your disposal, thus allowing you to resolve any complication. We guarantee continued respect for the **MONDOLFO FERRO** tradition.*



NUOVA FUNZIONE, STANDBY AUTOMATICO!
NEW FUNCTION, AUTOMATIC STANDBY!



Consolle comandi *Control unit*

1. MONDOLFO FERRO è sinonimo di consolle comandi aerea. La nostra filosofia è sempre stata vincente e lo dimostra il riconoscimento quotidiano che ci riservano i migliori professionisti del mondo.

Zero ingombri e cavi d'intralcio nella zona di lavoro.

È comunque disponibile la versione comandi Trolley, questa con sistema di trasmissione via radio di serie.

***MONDOLFO FERRO** is synonymous with aerial control console. Our philosophy has always been successful, and the daily recognition that we receive from the world's best professionals proves it.*

No cables or obstacles in the working area.

There's even a Trolley control version available, with a standard radio transmission system.



Motore idraulico *Hydraulic motor*

2. MONDOLFO FERRO vi propone il suo primo smontagomme **totalmente idraulico!**

L'uso del motore idraulico, installato sul riduttore dell'autocentrante, offrirà **notevoli vantaggi.**

Ottime performances con **3 velocità di rotazione della morsa.**

Numero di giri regolabile per le attività di scolpitura pneumatici.

MONDOLFO FERRO proposes its first **fully hydraulic** tyre changer!

The hydraulic motor installed on the self-centring device reduction unit offers **considerable advantages.**

Excellent performance, **with 3 clamp rotation speeds.**

RPM adjustable for tyre grooving.



Gruppo UTENSILI *Tool UNIT*

3. Il nuovo gruppo utensili è stato progettato volutamente massiccio, così da poter sostenere l'uso **gravoso.** La nuova struttura, il nuovo disco stallonatore e l'uso di **cuscinetti di derivazione aeronautica** sono alcuni dei dettagli di questo **concentrato di tecnica e solidità.**

*The new tool unit has been intentionally designed to be solid, so that it can **withstand the heavy-duty use.** The new structure, the new bead breaking disc and the use of **aeroderivative bearings** are some details of this **concentrate of technology and solidity.***



Nuovo AUTOCENTRANTE 60" *New 60" TURNTABLE*

4. Il nuovo mandrino dal mozzo poderoso sostiene l'autocentrante capace di bloccare **cerchi fino a 60"** (con l'uso delle prolunghhe). Un autocentrante così **robusto** non si era ancora visto.

*The new power hub spindle supports the turntable, which can **clamp rims up to 60"** (by using extensions). A turntable so **robust** has no precedent.*



Movimenti indipendenti *Independent Movements*

5. **Movimenti indipendenti** tra morsa autocentrante e braccio porta utensili. Vi consentirà di **posizionare, con la massima libertà, la ruota e gli utensili** alla massima velocità possibile.

Il braccio utensili si muove ad alta velocità, mentre il braccio autocentrante, **offre tutta la forza** necessaria per lavorare in tranquillità.

Independent movements** between self-centring clamp and tool arm. This will allow you to **position the wheel and the tools as freely and quickly as possible.

The tool carriage moves at high speed, while the self-centring arm offers all the strength necessary for a smooth work.

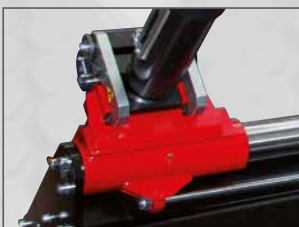

Dotazione Equipment

A. TRAP

Adattatore bloccaggio cerchi in lega / Clamping alloy rim adapter

8-12100007 Ø 161 mm **8-12300001** Ø 220 mm

8-12100005 Ø 164 mm **8-12100009** Ø 221 mm

8-12100006 Ø 176 mm **8-12100010** Ø 281 mm

8-12100008 Ø 202 mm

B. 801227195

Pinza per cerchi in lega

Pliers for alloy rims

Accessori consigliati Recommended accessories

C. P4P 8-12100171

Prolunghe a quattro punte per cerchi con cerchietto

Four-point extensions for rims with bead wire

D. DM120 -> 0-12300201

Premittalone pneumatico

Pneumatic bead pressing tool

E. 8-12100175

Kit protezioni per cerchi in alluminio

Aluminium wheel guard kit

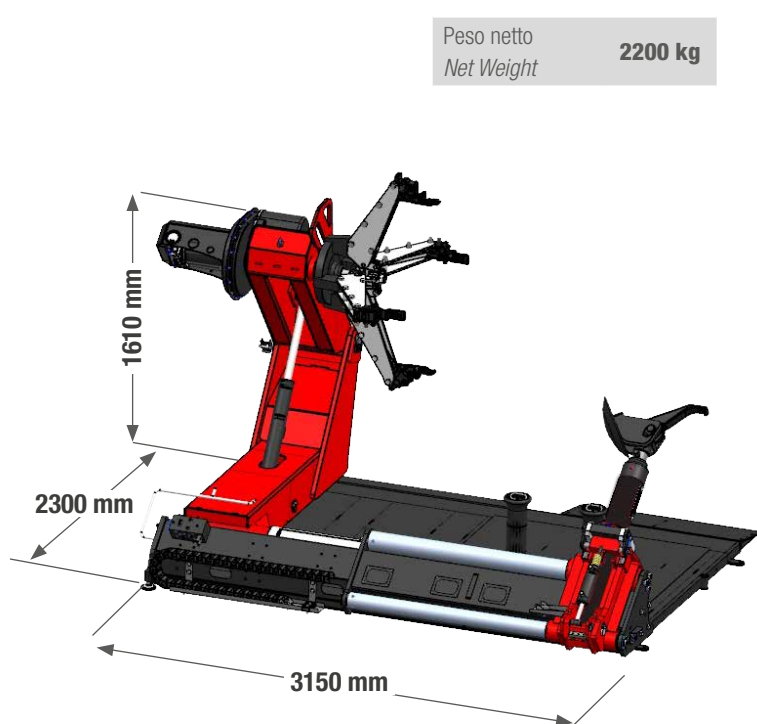
Dimensioni Dimensions

 Peso netto
Net Weight **2200 kg**
Dati tecnici Technical data

Larghezza max dello pneumatico Maximum tyre width	1800 mm (71")
Diametro max. pneumatico Max. tyre diameter	3000 mm (118")
Capacità di bloccaggio clamping capacity	14" ÷ 50" 60" con prolunghe/ by using extensions
Ø minimo foro centrale ruota Wheel central hole minimum Ø	110 mm - 4.3"
Motore centralina idraulica Hydraulic control unit motor	4.8 kW (3ph)
Motoriduttore a tre velocità 3-speed gear motor	idraulico - hydraulic 4-6-10 rpm
Coppia max. fornita Max. torque delivery	5500 Nm
Peso massimo ruota Maximum wheel weigh	3000 kg
Forza stallonatura Bead breaker force	45000 N
Voltaggio Voltage	200-208-230-400V-3ph 50/60Hz